

Max: 570 kg

BariSling är en lyftsele som är utformad för lyft av personer som väger 200 kg eller mer. Den kan användas både till mobil- och stationärlyft med fyrpunktsbygel eller till BariTurn. BariSling är utformad med sex upphängningspunkter. Den har två upphängningsöglor baktill och fyra nertill under benen för att fördela trycket på ett bekvämt och säkert sätt.

I SystemRoMedic finns ett brett urval av funktionella, bekväma och högkvalitativa lyftselar anpassade för olika typer av lyft och för brukare med olika behov. Lyftseldarna finns i flera olika material och storlekar. Alla modeller är både säkra och mycket lätta att använda. Valet av modell och material styrs av lyftsituationen och brukarens behov.



## Kontroll av funktion

### Visuell och mekanisk inspektion

Gör regelbundna funktionskontroller av lyftselen. Kontrollera alltid efter tvätt. Kontrollera att sömmar och material är hela och fria från skador. Kontrollera om materialet är utsatt för nötning eller är blekt. Belasta och kontrollera att spännen och handtag håller för kraftig belastning. Vid tecken på slitage skall produkten kasseras.



## Läs alltid manualen

Läs alltid manualerna för alla hjälpmedel som används vid en förflyttning.

Förvara manualen tillgänglig för användare av produkten.

Kontrollera alltid att brukarens hälsotillstånd tillåter förflyttning.

Lämna inte brukaren under förflyttningsmomentet.

Undvik obehag genom att vara noggrann vid utprovning av lyftselen. Använd utprovad lyftbygel.

## Produktbeskrivning av BariSling

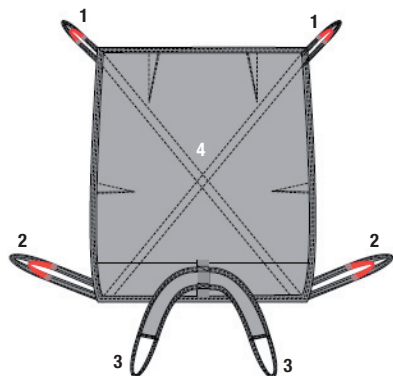

BariSling är utformad som en hel sele utan delade benstöd. Den har sex upphängningspunkter, två upphängningsöglor baktill, två nertill på utsidan av benen och två mellan låren för att fördela trycket på ett bekvämt och säkert sätt.

### **BariSling består av:**

1. Bakre lyftöglor
2. Främre lyftöglor
3. Bendelar med lyftöglor
4. Rygg och sittdel

## Användning av BariSling

### Placering av BariSling liggande i säng:

Brukaren vänder sig själv i första hand. Klarar inte brukaren det så rekommenderar vi att hjälpmedel som SafeHandlingSheet, TopSheet eller andra vändningshjälpmedel används vid vändningen.

Placera lyftselen så att selens mitt följer ryggraden och den nedre kanten är ca 5-10 cm ovanför brukarens knäveck. Placera lyftselens kant så långt in under brukaren som möjligt.

Vänd tillbaka brukaren så att lyftselen kan dras fram och justeras. Sedan placeras benstöden upp mellan knäna. Kontrollera att BariSling är jämnt fördelad på båda sidor.

Höj gärna ryggstödet på sängen innan du lyfter.

### Placering av BariSling sittande på sängkant:

Brukaren lutar sig mot ena sidan av sängen och BariSling viks in och placeras mitt under stussen så långt under brukaren som möjligt, med mittlinjen i mitten under grenen.

Placera lyftselen så att selens mitt följer ryggraden och den nedre kanten är ca 5-10 cm ovanför brukarens knäveck. Placera lyftselens kant så långt in under brukaren som möjligt.

När BariSling är placerad sätter sig brukaren upp igen och vänder sig mot andra sidan så lyftselen kan dras fram och justeras. Sedan placeras benstöden upp mellan knäna. Kontrollera att BariSling är jämnt fördelad på båda sidor.

### Applicering på fyrpunktsbygel:

Vid lyft med mobillyft eller med stationär lyftmotor rekommenderas användning av fyrpunktsbygel. Applicera först de bakre lyftöglorna på lyftbygels bredare sida och sedan de nedre fyra lyftöglorna på den smalare sidan.

### Applicering på BariTurn:

BariTurn är en vridplatta som tillsammans med två lyftmotorer möjliggör lyft med vridning.

Fäst först de fyra nedre lyftöglorna på den ena lyftmotorns lyftbygel och sedan de två bakre lyftöglorna på den andra lyftmotorns lyftbygel.

### Lyft:

Förbered brukaren på lyftet, berätta vad som kommer att ske. Lämna aldrig brukaren under lyftmomentet och var uppmärksam på brukarens signaler. Starta lyftet. Stanna när samtliga lyftband är spända och kontrollera så att allt är i ordning innan uppresningen fortsätter. Avbryt lyftet vid obehag.

Lyftselen lämnas kvar i stolen under brukaren.

## Borttagning av BariSling

### Liggande i säng

Sänk ner brukaren på sängen och koppla bort upphängningsbanden från lyftbygeln. Brukaren vänder sig först mot ena sidan av sängen så att BariSling kan vikas in under ryggen på brukaren. Sedan lutar sig brukaren åt andra sidan och BariSling kan dras bort.

## Maxlast

Olika produkter i den sammansatta lyftenheten (lyft, lyftbygel, lyftsele, våg och eventuella andra lyfttillbehör) kan ha olika tillåtna maxlast. Det är alltid den lägsta tillåtna maxlasten på respektive produkt i den sammansatta lyftenheten som styr. Kontrollera alltid tillåten maxlast på lyft och lyfttillbehör före användning och kontakta din återförsäljare vid frågor.

Produkt	Artikel nummer	Rekommenderad brukarvikt(kg)	Maxvikt
BariSling XXXL	47001010	200-570	570kg

**OBS!** Rekommenderas till fyrapktsbygel eller BariTurn.

## Skötselråd:

Läs på lyftselens märketikett.



Använd inte sköljmedel.  
Undvik torktumling för ökad livslängd.

## OBS!

Lyft och överflyttning av en person medför alltid en risk. Kontrollera att brukarens hälsotillstånd tillåter lyft. Vid minsta tvksamhet undvik att lyfta. Som medhjälpare är man alltid ansvarig för brukarens säkerhet.

Vid frågor om produkten och dess användning, kontakta din lokala distributör. Se [www.handicare.com](http://www.handicare.com) för en komplett distributörsförteckning. Se till att du alltid har rätt version av manualen. Den senaste versionen finns att ladda ned från vår hemsida [www.handicare.com](http://www.handicare.com)

Handicare AB

Veddestav. 15. Box 640

SE-175 27 Järfälla

SWEDEN

Tel: +46 (0)8-557 62 200

Fax: +46 (0)8-557 62 299

Internet: [www.handicare.com](http://www.handicare.com)

E-mail: [info@handicare.se](mailto:info@handicare.se)

